

10 SISTEMI SOLARI TERMICI REHAU SOLECT

10.7 ACCESSORI REHAU SOLECT

Condotto di allacciamento collettore REHAU SOLECT

Tubi ondulati in acciaio inox pre isolati dN 16 per un collegamento flessibile e senza brasature di collettore e guida tubolare sotto il tetto, composto da: 1 condotto di allacciamento con 2 collegamenti a vite di risvolto G 3/4" filettati internamente

1 condotto di allacciamento con 1 collegamento a vite di risvolto G 3/4" filettato internamente e collegamento a vite G 3/4" filettato esternamente, 4 guarnizioni piatte, isolamento resistente alle alte temperature e ai raggi UV

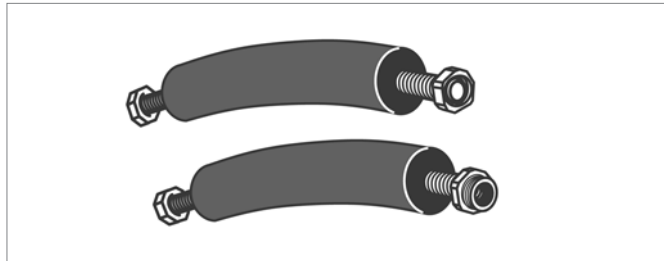

Articolo	Descrizione	Lunghezza in mm	Peso kg/pz	Unità di fornitura
225233-001	REHAU SOLECT Condotto di allacciamento collettore	1000	1,2	1 pz

Capsula e tappo di chiusura REHAU SOLECT 3/4" per collettori con vasca incorporata

Per coprire gli attacchi inutilizzati del collettore con vasca incorporata.

1 capsula di chiusura G 3/4" IG

1 tappo di chiusura G 3/4" AG

2 guarnizioni piatte

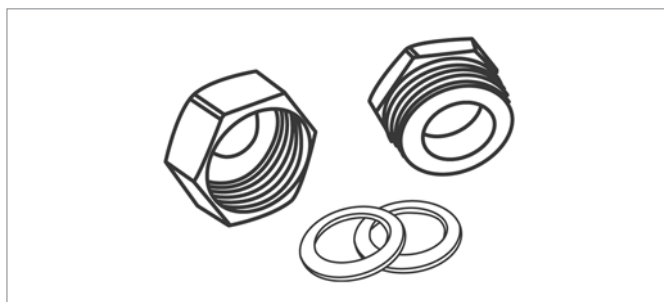

Articolo	Descrizione	Peso kg/pz	Unità di fornitura
225235-001	REHAU SOLECT Capsula e tappo di chiusura G 3/4"	0,2	1 pz

Compensatori REHAU SOLECT in versione set

Per collegamento dei sistemi solari composti da più di 6 collettori per compensare gli allungamenti per dilatazione termica, utilizzabili anche come collegamento di attacco collettori flessibile, completo di isolamento termico e guarnizioni piatte.

Set con 2 compensatori e 2 guarnizioni piatte.

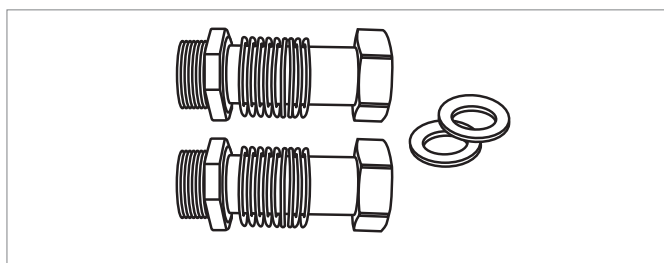

Articolo	Descrizione	Lunghezza in mm	Peso kg/pz	Unità di fornitura
238180-001	REHAU SOLECT Compensatori in set	63	0,1	1 pz

Set sfiati d'aria REHAU SOLECT

Sfiato d'aria rapido bloccabile per eliminazione aria dal circuito dell'energia solare

Attacco: G 3/4".

Set con una guarnizione piatta

Max. temperatura di esercizio: 150° C

Max. pressione di esercizio: 6 bar

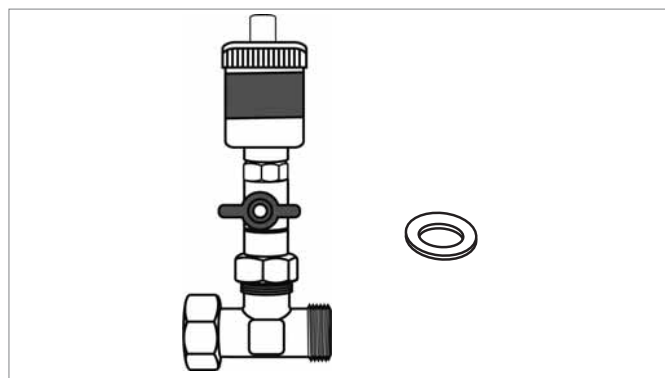

Articolo	Descrizione	Peso kg/pz	Unità di fornitura
231221-001	REHAU SOLECT Set di scaricatori d'aria	0,6	1 pz

Separatore d'aria REHAU SOLECT

Per eliminare automaticamente l'aria dai circuiti del liquido dell'energia solare (miscele di acqua e glicol).

Per montaggio orizzontale nella tubazione di mandata dell'impianto ad energia solare in prossimità del bollitore, attacco Rp 3/4".

Max. temperatura di esercizio: 180 °C

Max. pressione di esercizio: 10 bar

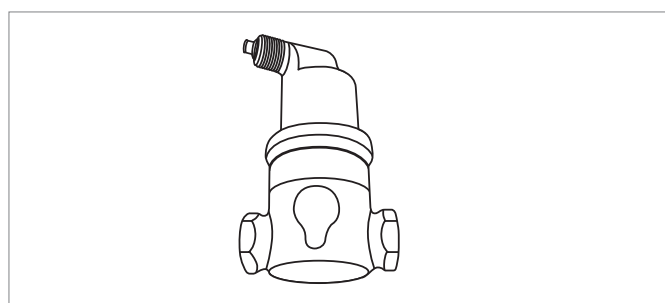

Articolo	Descrizione	Larghezza in mm	Lunghezza in mm	Peso kg/pz	Unità di fornitura
275918-001	REHAU SOLECT Separatore di bollicine d'aria	85	144	1,2	1 pz

Contatori di calore REHAU SOLECT

Per rilevare la quantità di calore del rendimento solare

Misuratore quantità di flusso elettr., lunghezza d'ingombro 110 mm

Attacco: G 3/4" a tenuta in piano

Sonde per applicazione su tubo per la misurazione della temperatura della tubazione di ritorno.

Max. temperatura di esercizio: 90° C

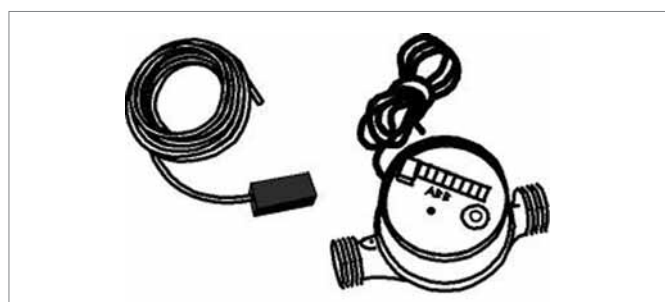

Articolo	Descrizione	Peso kg/pz	Unità di fornitura
231141-002	REHAU SOLECT Contatore di calore	1,2	1 pz

Valvola miscelatrice termostatica REHAU SOLECT

Per limitare la temperatura di prelievo dell'acqua potabile.
Possibilità di regolazione continua tra 30 °C e 70 °C.
Con rivestimento anti calcare in ottone resistente alla dezincatura,
completo di collegamenti a vite a risvolto con tenuta in piano.
Max. temperatura di esercizio: 100 °C
Max. sovrappressione di esercizio: 10 bar

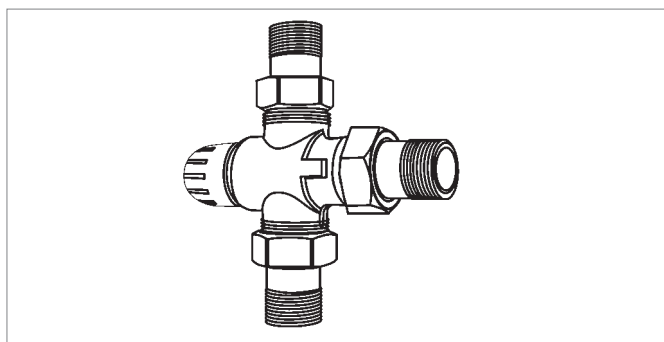

Articolo	Descrizione	k_{vs} m ³ /h	Peso kg/pz	Unità di fornitura
275928-001	REHAU SOLECT Valvola miscelatrice termostatica, DN 20, incl. collegamento a vite R 3/4"	1,9	0,9	1 pz
275938-001	REHAU SOLECT Valvola miscelatrice termostatica, DN 25, incl. collegamento a vite R1"	1,65	1,4	1 pz

Dispositivo anti-riflusso REHAU SOLECT

Per installazione nell'attacco per acqua calda e fredda della valvola
miscelatrice termostatica REHAU SOLECT, completo di tutte le
guarnizioni piatte necessarie, ammesso per l'acqua potabile.
Max. temperatura di esercizio: 95 °C
Set composto da 2 dispositivi anti-riflusso e 2 guarnizioni piatte

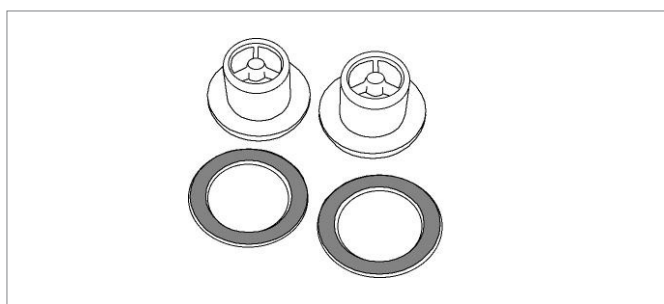

Articolo	Descrizione	k_{vs} * m ³ /h	Peso kg/pz	Unità di fornitura
220079-001	REHAU SOLECT Dispositivo anti-riflusso, DN 20	3,0	0,03	1 pz
220052-001	REHAU SOLECT Dispositivo anti-riflusso, DN 25	2,6	0,04	1 pz

* con valvola miscelatrice termostatica REHAU SOLECT

Valvola compensatrice REHAU SOLECT

Regolatore e misuratore di portata per la regolazione dei circuiti
idraulici.
Idonea per l'acqua di riscaldamento e il liquido per energia solare,
completo di collegamenti a vite a risvolto.
Max. temperatura di esercizio: 100 °C
Max. sovrappressione di esercizio: 10 bar

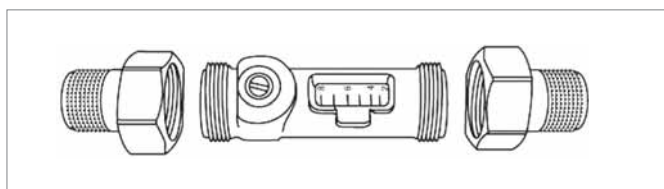

Articolo	Descrizione	Campo di mis. l/min.	k_{vs} m ³ /h	Peso kg/pz	Unità di fornitura
275948-001	REHAU SOLECT Valvola compensatrice, DN 15, incl. collegamento a vite R 1/2"	2-8	1,8	0,4	1 pz
275958-001	REHAU SOLECT Valvola compensatrice, DN 20, incl. collegamento a vite R 3/4"	4-15	5,0	0,4	1 pz

Valvola di commutazione a tre diramazioni REHAU SOLECT

Valvola motorizzata a tre vie con ritorno a molla per la distribuzione di acqua del riscaldamento e liquido dell'energia solare (miscela di acqua e glicol).

Tensione di esercizio comando valvola:

230 V, apertura AB-B a corrente zero.

Cavo di allacciamento a 3 fili, lunghezza cavo circa 50 cm.

Regolatore manuale per l'arresto nella posizione centrale della valvola.

Max. temperatura di esercizio: 110 °C

Max. sovrappressione di esercizio: 10 bar.

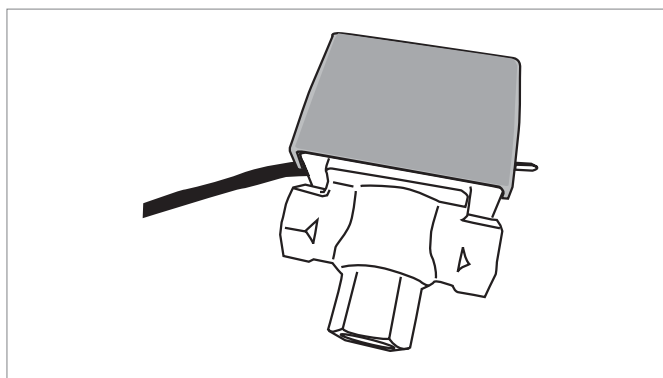

Articolo	Descrizione	Attacco	Δp_{\max} bar	k_{vs} m ³ /h	Peso kg/pz	Unità di fornitura
220053-001	REHAU SOLECT Dispositivo anti-riflusso, DN 20	Rp 3/4"	1,54	7,8	1,1	1 pz
220054-001	REHAU SOLECT Dispositivo anti-riflusso, DN 25	Rp 1"	0,62	12,6	1,1	1 pz

Fluido termovettore REHAU SOLECT

Fluido termovettore a base di glicole propilenico, miscela già pronta, protezione antigelo fino a -30°C

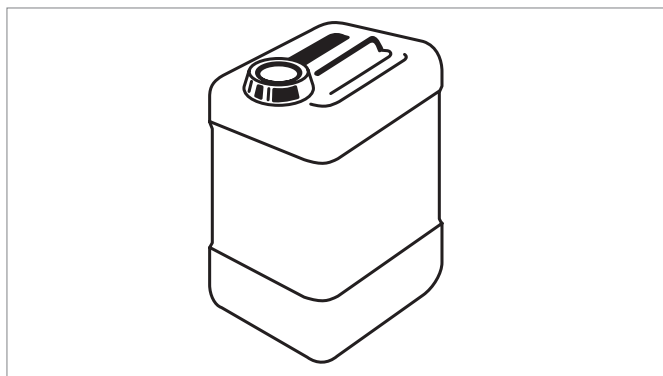

Articolo	Descrizione	Peso kg/pz	Unità di fornitura
231151-001	REHAU SOLECT Fluido termovettore 10 l	11	1 pz
220130-001	REHAU SOLECT Fluido termovettore 25 l	26,5	1 pz

Dispositivo di controllo protezione antigelo REHAU SOLECT

Dispositivo di controllo del grado di protezione antigelo per fluido termovettore a base di glicole propilenico

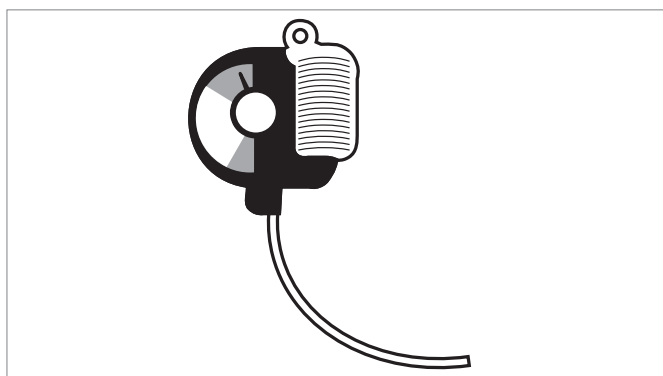

Articolo	Descrizione	Peso kg/pz	Unità di fornitura
231261-001	REHAU SOLECT Dispositivo di controllo protezione antigelo	0,2	1 pz

Tubazione compatta REHAU SOLECT

Tubazione flessibile collettore / bollitore con condotto di mandata e di ritorno integrato (SF-Cu morbido) e cavo per sonda in versione termoisolata resistente ai raggi UV e alle alte temperature, incl. fascette di fissaggio e viti a barra.

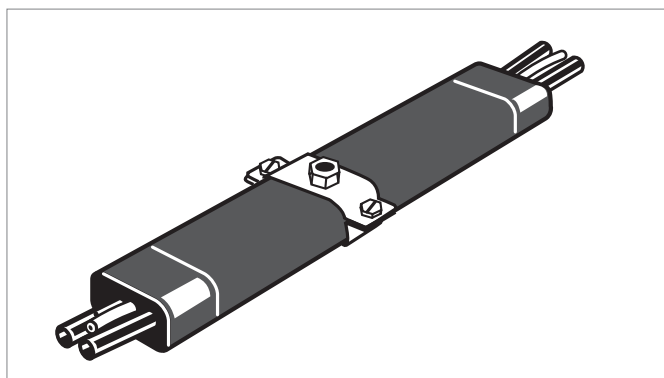

Articolo	Descrizione	DN in mm	Lunghezza in m	Peso kg/pz	Unità di fornitura
231281-001	REHAU SOLECT Tubazione compatta	15	10	9	1 pz
231291-001	REHAU SOLECT Tubazione compatta	15	15	13,5	1 pz
231301-001	REHAU SOLECT Tubazione compatta	15	20	18	1 pz

Set per allacciamento tubazione compatta REHAU SOLECT

2 collegamenti a vite di fissaggio per l'allacciamento della tubazione compatta da 15 mm al gruppo di pompaggio, composto da: collegamento a vite di fissaggio per attacco al condotto di allacciamento del collettore G 3/4" collegamenti a vite di fissaggio per bussole di supporto Eurokonus.

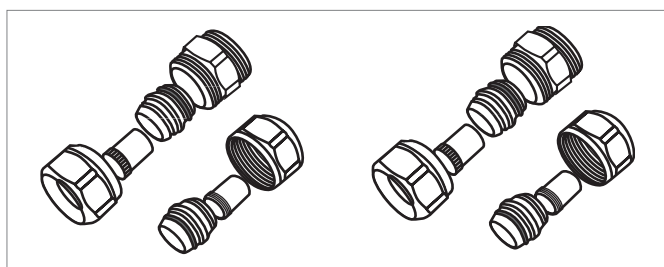

Articolo	Descrizione	Peso kg/pz	Unità di fornitura
231171-001	REHAU SOLECT Set per allacciamento tubazione	0,3	1 pz

Cinghia portante per collettori REHAU SOLECT

Cinghia portante per il trasporto dei collettori con vasca incorporata REHAU SOLECT



Articolo	Descrizione	Peso kg/pz	Unità di fornitura
231271-001	REHAU SOLECT Cinghia portante per collettori	4	1 pz